



AGRI SAV
MACCHINE AGRICOLE

Via delle Concerie, 1
12038 - Savigliano (CN)
Tel: 0172 21847 - Fax: 0172 21847
E-mail: info@agrisav.it

www.agrisav.it



CARICATORE FORESTALE

P.A.S. 600

DATI TECNICI

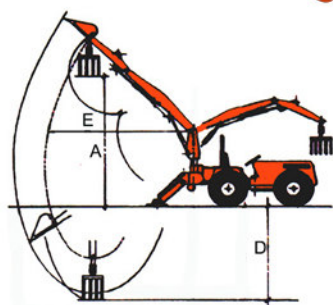

Lunghezza max. braccio (mm) [E]:	5000
Altezza max. lavoro (mm) [A]:	5800
Profondità max. (mm) [D]:	2700
Peso sollevabile a braccio teso (Kg):	600
Peso caricatore (Kg):	890
Rotazione:	360° (non continua)
Lunghezza telescopio (mm):	900
Impianto olio (L):	55
Presa di forza (rpm):	540
Pressione di esercizio (bar):	180
Potenza richiesta (Hp):	70/130

Dotazioni standard:

- Attacchi universali a tre punti
- Pompa con serbatoio olio
- Staffe idrauliche indipendenti
- Braccio telescopico idraulico
- Postazione di guida con seggiolino

Accessori:

- Benna chiusa
- Benna scavo centimetri 30
- Benna scavo centimetri 40
- Benna per pulizia fossi
- Forca letame
- Comandi a Joystick
- 2 comandi a pedale
- Radiocomando
- Servocomando
- Moltiplicatore con codino cardanico passante
- Tiranti di fissaggio
- Rotore continuo RBI 30 QL
- Pinza per tronchi millimetri 1300
- Braccio reversibile a Z

